

17-Architecture d'implantation des capteurs et sections des tuyauteries de raccordement

HELIOFRANCE

Schéma 1: 1 capteur, en format paysage:



Schéma 2: 2 capteurs cote à cote, en format paysage:



Schéma 3: 2 capteurs superposés, en format paysage:

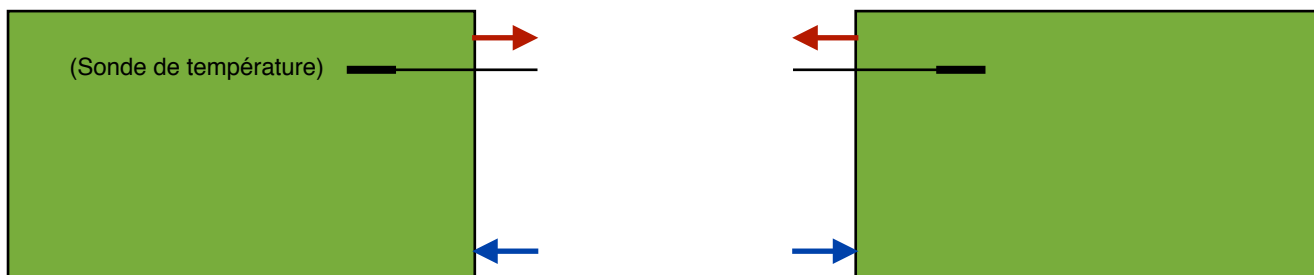

Schéma 4.1 : 4 capteurs, 2 x 2 superposés, en format paysage:

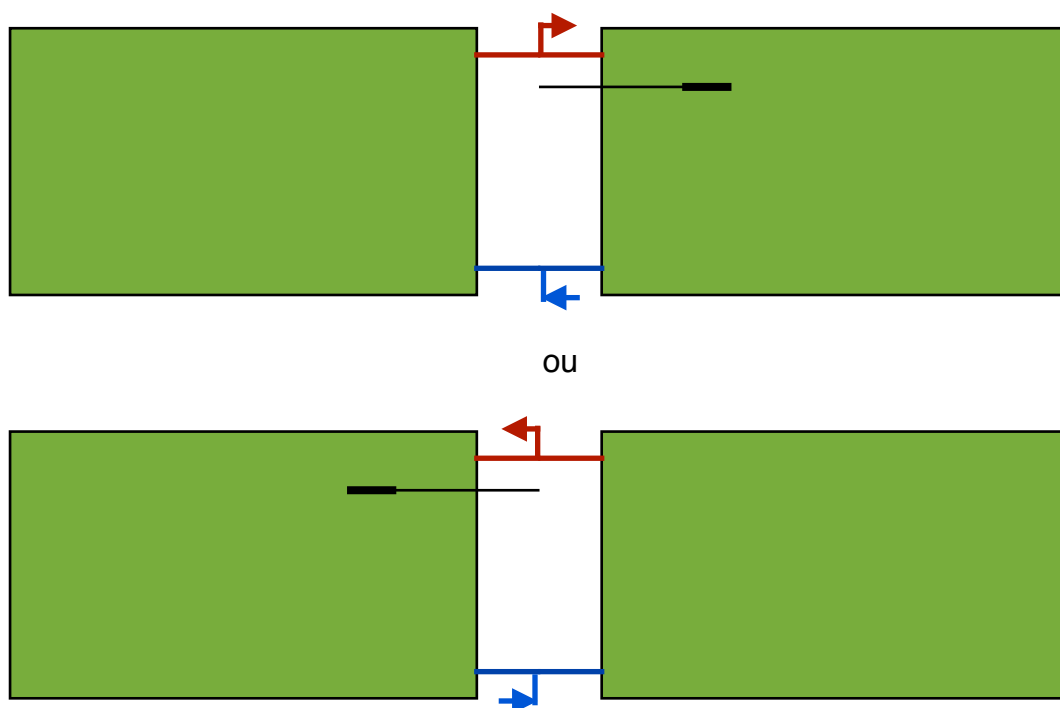

Schéma 4.2 : 4 capteurs alignés, en format paysage:

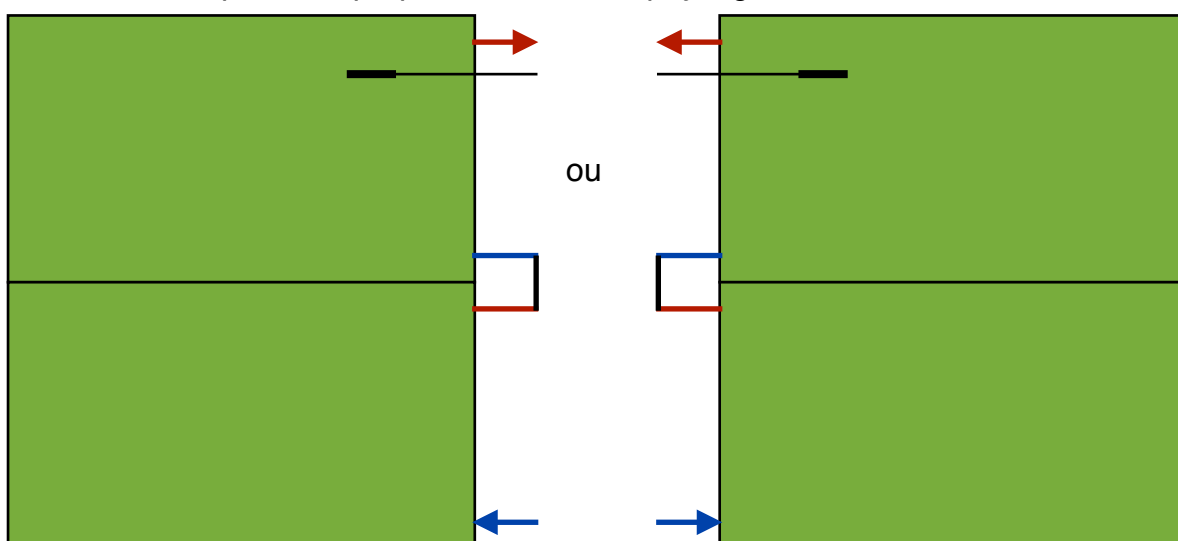

Schéma 7.1 : 3 capteurs en Parallèle, séparés, en format paysage:

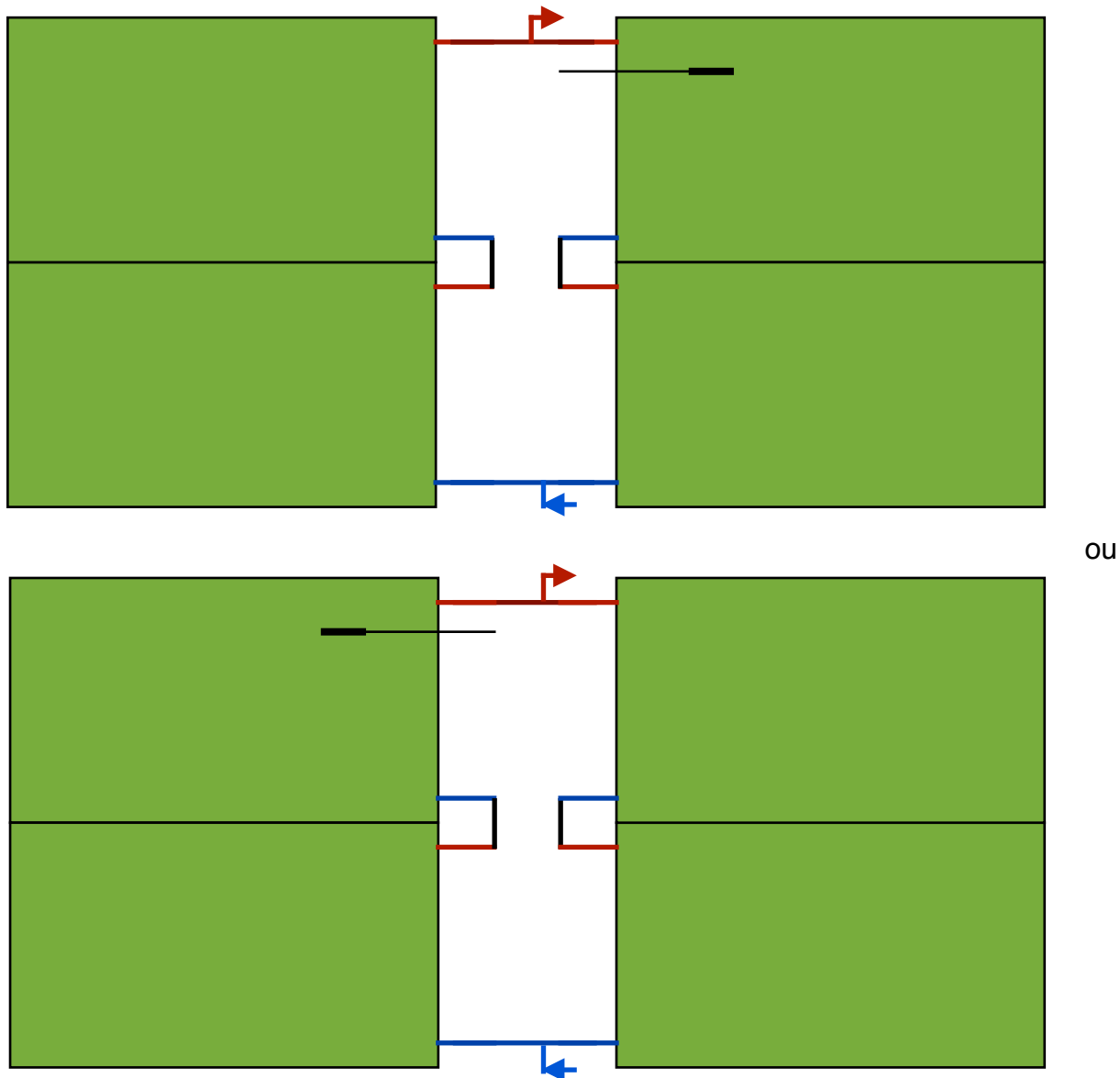

Ce montage permet un équilibre de pression en raccordant chaque capteur sur 2 collecteurs. Les collecteurs sont d'un diamètre supérieur à celui du circuit primaire l'alimentation des capteurs.

La liaison extérieure est donc composée de 2 ou 3 sections de cuivre différentes:

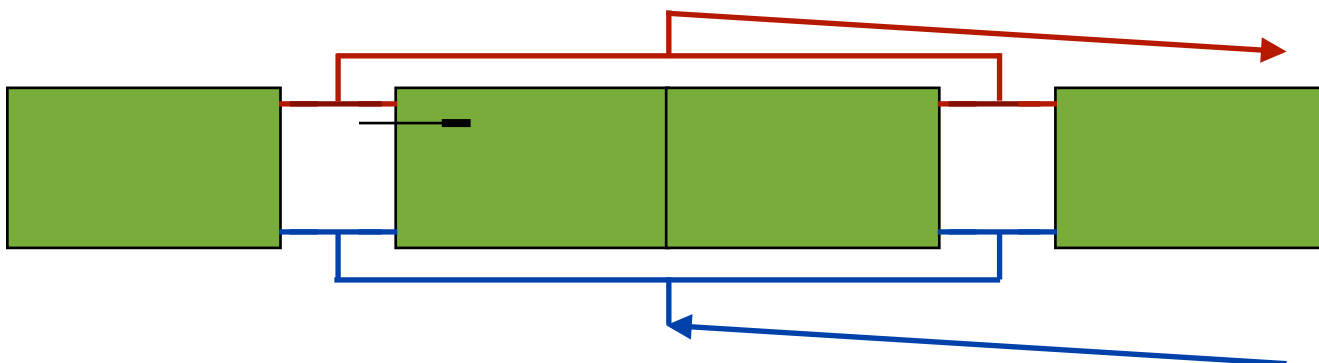
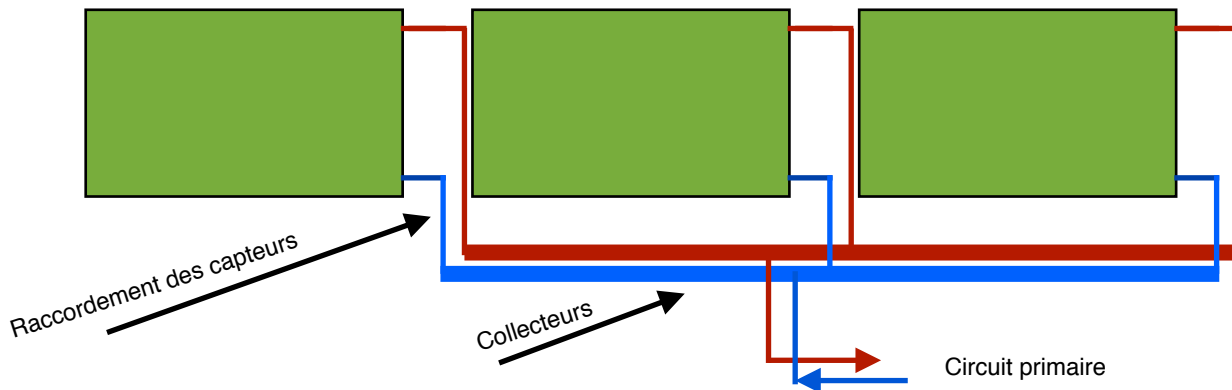
- 12mm pour le raccordement de chaque capteur sur les collecteurs;
- 3 fois le diamètre des liaisons du circuit primaire (32mm);
- 12mm en autovidangeable (auto-vidangeable) ou 20mm (boucle fermée pressurisée) pour la liaison extérieure (circuit primaire).

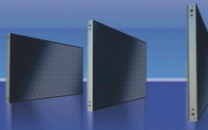

Pose des tuyauteries d'alimentation:

La totalité de la tuyauterie d'alimentation et de retour doit être installée en pente permanente du champ de capteurs vers le ballon.

La pente minimale devant être de 3% tout au long du parcours des tuyauteries pour une installation en «auto-vidangeable», aussi bien en aller qu'en retour.

Section des tuyauteries d'alimentation (cuivre):

N° de Schéma	Section extérieure recommandée (mm)	
	Boucle fermée pressurisée	Auto-vidangeable
1	14	12
2	16	12
3	18	12
4.1	20	14
4.2	20	14
5	32	16
6	non prévu	12
7	18	12